



Cofinanțat de
Uniunea Europeană



DOCUMENTAȚIE DE ACHIZIȚIE

SISTEM AUTOMATIZAT DESCĂRCARE AUTO ÎN MAGAZIA 5

Documentatia curpinde urmatoarele documente:

1. Fisa de date
2. Caietul de sarcini
3. Conditii de facturare si termene de plata
4. Formulare necesare pentru intocmirea si prezentarea ofertei



BARTER PORT OPERATOR

Date de contact:
S.C. Barter Port Operator S.R.L.
Port Constanța Sud Agigea - Dana Tehnică PL7
E-mail: office@barterport.ro

FISA DE DATE

Nr.	Elementele achizitiei	Descriere
1	Beneficiar	
1.1	Beneficiar	S.C. Barter Port Operator S.R.L. Sediul: Agigea, Portul Constanta-Sud Agigea, Dana Tehnica PL7 Telefon: +40241 602345 E-mail: office@barterport.ro
1.2	Modalitatea de comunicare	E-mail: office@barterport.ro
2	Obiectul contractului	
2.1	Titlul	Sistem automatizat descărcare auto în Magazia 5
2.2	Cod CPV	42417000-2- Elevatoare și transportoare
2.3	Tip contract	Furnizare
2.4	Descriere succinta	Sistem automatizat descărcare auto în Magazia 5, compus din bucar de descărcare, transportor cu lanț sub buncăr, elevator cu cupe, transportor încărcare magazie etc., cu o capacitate de 400 tone/h pentru produse cerealiere densitate 750 kg / m3 cu umiditate pana la 14%
2.5	Valoarea estimata	3.383.770,82 lei, fara TVA
2.6	Locul excutarii	Portul Constanta Sud Agigea (sat Agigea, jud. Constanta, Romania)
3	Procedura aplicabila	
3.1	Tip procedura si baza legala	Procedura competitiva, in conformitate cu prevederile Ordinului MFE nr. 1284/2016 privind aprobarea Procedurii competitive aplicabile solicitantilor/ beneficiarilor privati pentru atribuirea contractelor de furnizare, servicii sau lucrari finantate din fonduri europene. Respectarea principiilor: a) Transparentei b) Economicitatii c) Eficientei d) Eficacitatii
3.2	Criteriul de atribuire	Cel mai bun raport calitate - pret
	Factori de evaluare	
a)	Pretul ofertei	68% Punctaj maxim: 68 puncte Punctajul se acorda astfel: a) Pentru cel mai scazut dintre preturi se acorda punctajul maxim (68 puncte); b) Pentru celelalte preturi ofertate punctajul P(n) se calculeaza proportional, astfel: $P(n) = (\text{Pret minim ofertat} / \text{Pret } n) \times \text{punctaj maxim alocat}$.
b)	Termenul de proiectare, livrare, instalare si punere in functiune	10% Punctaj maxim: 10 puncte Pentru 180 zile (30+100+50): 0 puncte Pentru reducerea cu 3 zile a termenului, se acorda cate un punct 177 zile - 1 punct; 174 zile - 2 puncte; 150 zile - 10 puncte
c)	Perioada de garantie	12% Punctaj maxim: 12 puncte Pentru o perioada de garantie de 2 ani (24 luni/ 8.000 ore de functionare): 0 puncte Pentru fiecare 1 luna suplimentara de garantie (sau 650 de ore suplimentare de functionare), se acorda cate 1 puncte, pana la maximum 12 de luni suplimentare de garantie.

Nr.	Elementele achizitiei	Descriere
d)	Capacitatea de stocare asigurată	10% Punctaj maxim: 10 puncte Pentru 18.500 m ³ , se acordă 0 puncte. Penru fiecare 100 tone suplimentare, se acordă 1 punct până la maximum 10 puncte (19.500 m ³).
3.3	Durata contractului	6 luni, dar nu mai tarziu de 20.12.2024
3.4	Finantarea achizitiei	Finantarea este asigurata in cadrul Programului Transport 2021-2027, in baza Contractului de Finantare nr. 15/1023 incheiat in conformitate cu schema de ajutor de stat aprobata prin Decizia Comisiei Europene nr. 6980/13.10.2023.
3.5	Oferte alternative	Nu se accepta
3.6	Ajustarea pretului contractului	Nu
4	Conditii de participare	Orice persoana juridica are dreptul de a participa la procedura competitiva cu indeplinirea cerintelor exprimate de catre beneficiar, conform legislatiei.
4.1	Absenta conflictului de interese	Declaratie privind neincadrarea in situatiile prevazute in OUG nr. 66/2011 (Formularul nr. 1). Ofertantii trebuie sa demonstreze faptul ca nu se afla in conflict de interese conform prevederilor din OUG nr. 66/2011 privind prevenirea, constatarea si sanctionarea neregulilor aparute in obtinerea si utilizarea fondurilor europene si/sau a fondurilor publice nationale aferente acestora, cu modificarile si completarile ulterioare. Daca apare o situatie de conflict de interese pe perioada derularii procedurii de achizitie, ofertantul are obligatia sa notifice in scris de indata beneficiarului si sa ia masuri pentru inlaturarea situatiei respective.
4.2	Domeniul de activitate	Ofertantii trebuie sa demonstreze faptul ca isi desfasoara activitatea intr-un domeniu relevant in raport cu scopul achizitiei (productie/distributie transportoare și/sau elevatoare sau similar) prin prezentarea Certificatului constatator emis de Oficiul Registrului Comertului, valabil la data ofertarii. Pentru persoanele juridice straine se vor depune documente de confirmare care dovedesc o forma de inregistrare/atestare ori apartenenta din punct de vedere profesional, conform legii tarii de rezidenta a ofertantului, din care sa reiasa informatiile solicitate de catre beneficiarul privat. Documentele echivalente din tara de origine vor fi insotite de traducere autorizata in limba romana.
5	Modul de prezentare a ofertei	
5.1	Forma ofertei	Oferta va fi prezentata in formatul prevazut in Formularul nr. 2, semnata de reprezentantul legal al ofertantului (sau imputernicit, cu prezentarea imputernicirii). Oferta va fi insotita de documentele prevazute in Sectiunea 4 a acestui document, precum si de „Caietul de Sarcini” si de „Conditiiile financiare” semnate de reprezentantul legal al ofertantului (sau imputernicit, cu prezentarea imputernicirii).
5.2	Limba ofertei	Ofertele se vor depune in limba romana. Orice document prezentat in cadrul ofertei in alta limba si care nu este insotit de traducerea autorizata in limba romana nu va fi luat in considerare.
5.3	Pretul ofertei	Pretul ofertat nu poate depasi valoarea estimata, conform pct. 2,5 de mai sus.

Nr.	Elementele achizitiei	Descriere
5.4	Perioada de valabilitate a ofertei	60 (saizeci) de zile de la data limita de depunere a ofertei
5.5	Modul de transmitere	<p>Ofertele se vor transmite în plic închis la sediul Beneficiarului: Sat Agigea, Comuna Agigea, CONSTANȚA SUD AGIGEA DANA TEHNICĂ PL7, Judet Constanța, Cod postal 900900 In atentie: CRISTINA SULIMAN Tel: +40722 293 413</p> <p>Pe plic se vor metiona urmatoarele: Expeditor (denumirea ofertantului); „OFERTA pentru Sistem automatizat descărcare auto în Magazia 5” A nu se deschide înainte de (data limită din anunț), ora 19.00</p>
5.6	Data limita de depunere a ofertelor	Data limita publicată pe site-ul https://beneficiar.fonduri-ue.ro:8080/anunturi , dar nu mai devreme de 6 (sase) zile de la data publicarii anuntului pe acest site, pana la ora 19.00 EET
5.7	Solicitari de clarificari	<p>Operatorii economici interesati sa depuna oferte, pot solicita clarificari in maximum 2 (doua) zile de la data publicarii anuntului pe site-ul https://beneficiar.fonduri-ue.ro:8080/anunturi pana la ora 17.00 EET</p> <p>Termenul de raspuns din partea Beneficiarului: maximum 4 (patru) zile de la data de la data publicarii anuntului pe site-ul https://beneficiar.fonduri-ue.ro:8080/anunturi pana la ora 17.00 EET</p>

CAIET DE SARCINI

1. Obiectul și obiectivele achiziției

Barter Port Operator S.R.L. intenționează să achiziționeze un sistem automatizat de descărcare produse cerealiere din autocamioane în Magazia 5 amplasată în Portul Constanța Sud Agigea, Dana Tehnica PL 7.

Proiectarea și instalarea sistemului automatizat de descărcare are în vedere îndeplinirea următoarelor obiective:

- Asigurarea unei capacități de descărcare a produselor cerealiere (densitate 750 kg / m³ cu umiditate până la 14%) din autocamioane cu o productivitate de min. 400 tone/h;
- Asigurarea unei capacități de stocare de min. 18.500 m³ în cadrul Magaziei 5, atât prin minimizarea spațiului ocupat de echipamentele și dispozitivele care compun sistemul, cât și prin optimizarea tehnologiei de descărcare.

Componentele principale ale sistemului automatizat sunt următoarele:

- Buncăr de recepție,
- Transportor cu lanț amplasat sub buncărul de recepție.
- Elevatorul cu cupe,
- Transportorul de încărcare în magazie.

În Anexa 1 este reprezentat schematic sistemul automatizat care face obiectul achiziției și componentele principale ale acestuia prin raportare la Magazia 5 existentă.

2. Specificațiile tehnice detaliate

Nr.	Componenta		Caracteristica	Cerinta obligatorie
1	Buncar receptie	1.1	Lungime	Min. 10,0 m; Max. 18,0 m
		1.2	Latime	Min. 3,5 m; Max 4,0 m
		1.3	Capacitate	Min. 75 m ³ ; Max. 120 m ³
		1.4	Buncar de receptie din foi de otel galvanizat prevazut	DA
		1.5	Gratare galvanizate cu suporti si console, dimensionate pentru a suporta sarcina vehiculelor	Min. 60 tone
2	Sistem desprafuire	2.1	Volum aer	Min. 18.000 m ³ /h; Max. 24.000 m ³ /h
		2.2	Sistem aspiratie montat pe perete,de tip panouri	DA
		2.3	Sistem complet cu ventilator,amortizor de zgomot,tubulaturi din tabla de otel galvanizat	DA
		2.4	Panou de comanda si control	DA
		2.5	Filtre cu curatare pneumatica	DA
		2.6	Compresor inclus	DA
3	Transportor cu lanț sub buncar	3.1	Capacitate pentru grau vrac uscat cu densitate 750 kg / m ³ cu umiditate până la 14%, cu un unghi de transport $\alpha = 0^\circ$	Min. 400 tone / h
		3.2	Viteza lanțului	Min. 0,5 m/s; Max. 0,65 m/s
		3.3	Construcție zincată din material de înaltă calitate S 350 cu protecție Z 450 sau echivalent	DA

Nr.	Componenta		Caracteristica	Cerinta obligatorie
		3.4	Lant fabricat conform standardului DIN 8165 sau echivalent.	DA
		3.5	Fabricat pentru instalarea în zona ATEX EX II 3 / - D T195C în conformitate cu DIRECTIVA EUROPEANĂ 2014/34 / UE	DA
		3.6	Interiorul transportorului cu lanț realizat pentru zona ATEX 21, exterioară fără zonă ATEX	DA
		3.7	Stație de acționare care include: motor cu reductor electric clasa IE 3 cu protecție IP 55, control debit și pinion de antrenare cu langare (rulmenți).	DA
		3.8	Stație de tensionare, incluzând pinion drept pentru tensionarea lanțului, prevăzut cu lagăre (rulmenți)	DA
		3.9	Senzor de control rotativ cu capac de protecție	DA
		3.10	Ușa de siguranță(supra-plin)	DA
		3.11	Partea de jos a transportorului (podea) captusită cu polietilena PEHD 1000 de înaltă densitate, cu grosimea de 10 mm sau similar	DA
4	Transportor cu lanț transversal (Element de legătură între transportor preluare din buncar și elevator)	Nota 1: Reperul 4 este opțional. În cazul în care soluția propusă de ofertant prevede legătura directă între transportorul preluare din buncar (reper 3) și elevatorul cu cupe (reper 5), nu va fi necesară includerea în sistem a transportorului cu lanț transversal. În cazul în care sistemul propus necesită acest transportor transversal, acesta va îndeplini următoarele cerințe:		
		4.1	Capacitate pentru graud vrac uscat cu densitate 750 kg / m ³ cu umiditate până la 14%	Min. 400 tone / h
		4.2	Lungime	Se va specifica de către Ofertant
		4.3	Toate caracteristicile „Transportorului cu lanț sub buncar” (3.2-3.13)	DA
5	Elevator cu cupe	5.1	Capacitate pentru graud vrac uscat cu densitate 750 kg / m ³	Min. 400 tone/h
		5.2	Înălțime	Min. 22,0 m; Max. 25,0 m
		5.3	Construcție industrială robustă, din materiale de înaltă calitate S 350 sau echivalent	DA
		5.4	Banda (curea) de înaltă calitate, antistatică, rezistentă la uleiuri și abraziuni, cu alunecare redusă. Conectarea benzii se va executa cu sistemul de prindere maxi-grip sau similar	DA
		5.5	Cupele din oțel presat(ambutisat), robuste	DA
		5.6	Senzori de aliniere a benzii, senzori de control al rotației și cu senzor de preaplin	DA
		5.7	Stație de acționare cu motor reductor electric	DA
		5.8	Stație de tensionare	DA
		5.9	Rulment unisens (antiretur)	DA
		5.10	Fereastra de protecție la explozie	DA
		5.11	Dotare cu magnet	DA
		5.12	Interiorul elevatorului este realizat pentru zona ATEX 21, exterioară fără zonă ATEX	DA
6	Transportor încărcare magazie	Nota 2: Pentru reperul 6 (transportor încărcare magazie), Ofertanții pot propune un Transportor cu bandă și carucior mobil cu descărcare prin două vane (Opțiunea 1) sau un Transportor cu bandă fix împreună și transportor cu bandă reversibil și culisant (Opțiunea 2). Niciuna dintre opțiuni nu se consideră inferioare celeilalte atât timp cât opțiunea propusă îndeplinește cerințele specifice de mai jos.		
		6.1	Opțiunea 1: Transportor cu bandă și carucior mobil cu descărcare prin două vane	
		6.1.1	Capacitate pentru graud vrac uscat cu densitate 750 kg / m ³ cu umiditate până la 14%	Min. 400 tone / h
		6.1.2	Viteza benzii	2,6- 2,8 m/sec.

Nr.	Componenta		Caracteristica	Cerinta obligatorie
		6.1.3	Latime centura	800 mm
		6.1.4	Construcție zincată din material de înaltă calitate S 350 cu protecție Z 450 sau echivalent	DA
		6.1.5	Corp si capace transportor galvanizate	DA
		6.1.6	Motor reductor montat pe arbore prin cuplaj	DA
		6.1.7	Comutatoare de dezalinierie	4 buc.
		6.1.8	Statie de tensionare	DA
		6.1.9	Senzori de temperatură pe rulmenți	DA
		6.1.10	Curea rezistentă la ulei și grăsime	DA
		6.1.11	Picioare suport pentru transportor	DA
		6.1.12	Electromotoare și rulmenți pentru zona ATEX 21	DA
		6.1.13	Carucior de descărcare acționat electric.	DA
		6.2	Opțiunea 2: Transportor cu banda fix împreună cu transportor cu banda reversibil și culisant, respectiv: <ul style="list-style-type: none"> Banda transportoare fixa, lungime aproximativ egală cu jumătate din lungimea magaziei ~45m; Banda transportoare reversibilă și culisantă, lungime aproximativ egală cu jumătate din lungimea magaziei ~45m; banda culisează pe toată lungimea magaziei și poate descărca la ambele capete, asigurând o distribuție uniformă în magazie a produselor. 	
		6.2.1	Capacitate pentru grau vrac uscat cu densitate 750 kg / m3 cu umiditate până la 14%	Min. 400 tone / h
		6.2.2	Viteza benzilor	2,6-2,9m/s
		6.2.3	Construcție zincată din material de înaltă calitate S 350 cu protecție Z 450 sau echivalent	DA
		6.2.4	Corp si capace transportor galvanizate	DA
		6.2.5	Sistem de culisare pentru banda mobilă reversibilă inclus	DA
		6.2.6	Statie de acționare cu motor cu reductor electric	DA
		6.2.7	Statii de tensionare la ambele benzi	DA
		6.2.8	Senzori de aliniere banda	DA
7	Deviator	7.1	Capacitate pentru grau vrac uscat cu densitate 750 kg / m3 cu umiditate până la 14%	Min. 400 tone / h
		7.2	Acționare cu motor electric cu protecție IP 55.	DA
		7.3	Senzori inductivi (6 x 24 V cc) pentru afișarea pozițiilor clapetului	DA
8	Tubulaturi gravitaționale	8.1	Capacitate pentru grau vrac uscat cu densitate 750 kg / m3 cu umiditate până la 14%	Min. 400 tone / h
		8.2	Coturi	30°-45°
		8.3	Frâne de curgere(retardere)	DA
9	Structuri metalice	<p>Nota 3: Structurile metalice includ toate elementele necesare pentru instalarea și punerea în funcțiune a sistemului automatizat de descărcare. După semnarea contractului, furnizorul va prezenta proiectul detaliat al întregului sistem, incluzând dimensiunile elementelor de susținere și detaliile de montaj.</p> <p>Furnizorul va fi responsabil pentru livrarea și instalarea structurilor metalice, cu respectarea cerințelor de rezistență și stabilitate pentru întregul ansamblu propus.</p> <p>La întocmirea ofertei, ofertantii vor lua în considerare o cantitate estimată de 20 tone structuri metalice.</p> <p>Structurile metalice vor include următoarele componente, fără a se limita la acestea (în funcție de conceputul prezentat de furnizor):</p>		
		9.1	Structurile metalice aferente elevatorului cu cupe și stației de tensionare,	DA
		9.2	Structura metalică pentru susținerea transportorului	DA
		9.3	Balustrade	DA
		9.4	Platforma mentenanță	DA
		9.5	Pasarele de mentenanță pe o singură parte a transportorului	DA
		9.6	Copertina buncar recepție	DA

Nr.	Componenta	Caracteristica	Cerinta obligatorie	
10	Instalatii, aparate si accesorii electrice	Nota 3: Instalatiile, aparate si accesorii electrice includ toate componentele, piesele, elementele necesare pentru functionarea sistemului automatizat de descărcare la performantele solicitate pentru componentele principiile, conform punctelor 3.1, 4.1, 5.1 6.1.1/6.2.1 de mai sus. După semnarea contractului, furnizorul va prezenta proiectul detaliat al întregului sistem, incluzând detaliile de montaj pentru toate instalatiile, echipamentele si accesorii electrice, cu respectarea cerintelor minime de mai jos. Furnizorul va fi responsabil pentru asigurarea, livrarea, montajul si testarea tuturor instalatiilor, aparatelor si accesorilor electrice astfel incat sa asigure functionarea fiecarei parti si a ansamblului la parametrii solicitati prin prezentele Specificatii Tehnice.		
		10.1	Instalatia de forta: calcul putere instalata, calcul sectiune si lungimi cabluri, jurnal de cabluri forta si comanda	DA
		10.2	Dulap electric si de automatizare, dimensionare aparataj (sigurante, contactori, rele, convertizor,etc), jurnal aparataj	DA
		10.3	Scheme electrice de montaj:trasee cabluri, schema electrica instalatia de forta si comanda	DA
		10.4	Furnitura electrica si de automatizare: tablou electric automatizat, programabil.	DA
11	Instalatii, dispozitive si accesorii mecanice	Nota 4: Instalatiile, dispozitivele si accesorii mecanice includ toate componentele, piesele, elementele necesare pentru functionarea sistemului automatizat de descărcare la performantele solicitate pentru componentele principiile, conform punctelor 3.1, 4.1, 5.1 6.1.1/6.2.1 de mai sus. După semnarea contractului, furnizorul va prezenta proiectul detaliat al întregului sistem, incluzând detaliile de montaj pentru toate instalatiile, dispozitivele si accesorii mecanice, cu respectarea cerintelor minime de mai jos. Furnizorul va fi responsabil pentru asigurarea, livrarea, montajul si testarea tuturor instalatiilor, dispozitivelor si accesorilor mecanice astfel incat sa asigure functionarea fiecarei parti si a ansamblului la parametrii solicitati prin prezentele Specificatii Tehnice.		
		11.1	Proiect tehnologic complet pentru sistem descarcare auto in magazie inclusiv proiect de aspiratie si desprafuire, diagrame de flux.	DA

3. Termene de proiectare, livrare, instalare și punere în funcțiune

Contractul de furnizare se va desfășura în 3 etape, după cum urmează :

Etapa 1 : Proiectarea sistemului

Furnizorul va prezenta un proiect detaliat, incluzând toate planșele, schemele, diagramele pentru:

- Lucrările privind structura metalică, inclusiv calcule de dimensiune care să demonstreze rezistența și stabilitatea construcției;
- Lucrări privind instalațiile, aparatele și accesorii electrice, inclusiv calcule de dimensiune care să demonstreze asigurarea puterii necesare pentru funcționarea întregului sistem la performanțele așteptate;
- Lucrări privind instalațiile, dispozitivele și accesorii mecanice.

Alături de piesele desenate și calculele de dimensionare, furnizorul va prezenta:

- un memoriu descriptiv al lucrărilor, echipamentelor și instalațiilor propuse demonstrând coerența constructivă și funcțională a soluțiilor propuse;
- lista cantităților pe componente, listă care va sta la baza recepției cantitative la livrarea produselor.

Documentația de proiectare va fi prezentată în maximum 30 de zile de la data semnării contractului.

Beneficiarul va avea la dispoziție 5 zile pentru analiza documentației și pentru formularea unor eventuale observații. În cazul în care astfel de observații există, Furnizorul va avea la dispoziție maximum 5 zile pentru revizuirea documentației, integrând solicitările Beneficiarului.

Etapa 2: Producția și livrarea

Furnizorul va avea la dispoziție 100 de zile de la data aprobării documentației de proiectare de către Beneficiar pentru producția și livrarea în Portul Constanța Sud Agigea Dana Tehnică PL 7 a tuturor componentelor necesare pentru instalarea și punerea în funcțiune a sistemului automatizat.

La momentul livrării, va avea loc recepția cantitativă a componentelor sistemului.

Etapa 3: Instalarea și punerea în funcțiune

În termen de 50 de zile de la data livrării, Furnizorul va fi responsabil cu realizarea tuturor lucrărilor de construcții - montaj, incluzând testarea tuturor elementelor componente ale sistemului și a sistemului în ansamblul său.

De asemenea, Furnizorul va fi responsabil cu instruirea personalului Beneficiarului cu privire la operarea sistemului și cu privire la operațiunile de întreținere curentă.

Furnizorul va pune la dispoziția Beneficiarului un manual de operare și un plan de întreținere, indicând operațiunile de întreținere pe fiecare componentă a sistemului și periodicitatea acestor operațiuni.

Operațiunile de instalare și punere în funcțiune se încheie cu procesul verbal de recepție calitativă.

Nota 5: Având în vedere condițiile de finanțare a investiției în cadrul Programului Transport 2021-2027, este absolut necesar ca toate operațiunile de instalare și punere în funcțiune să fie finalizate înainte de 20.12.2024. Din acest motiv, pentru recuperarea eventualelor întârzieri este de așteptat ca Furnizorul să mobilizeze resurse suplimentare și să mobilizeze echipele proprii inclusiv în zilele nelucrătoare.

4. Cerințe de garanție

Pentru întregul sistem care face obiectul achizitiei, se solicită o perioadă de garanție de min. 8.000 ore de funcționare sau 24 de luni, oricare condiției se îndeplinește prima.

CONDITII FINANCIARE

- FACTURARE, PLATA, PENALITATI, DAUNE INTERESE -

Nr.	Obiect	Conditii
1	Esalonarea platilor	
1.1	Transa I	10% din Prețului Contractului, avans, după semnarea contractului.
1.2	Transa a II-a	20% din Prețului Contractului, după aprobarea de către Beneficiar a documentației de proiectare complete întocmite de Furnizor.
1.3	Transa a III-a	40% din Prețului Contractului la livrarea și recepția cantitativă a tuturor componentelor sistemului în Portul Constanța Sud Agigea - Dana Tehnică PL 7
1.4	Transa a IV-a	30% din Prețului Contractului după finalizarea operațiunilor de instalare și punere în funcțiune și recepția calitativă a sistemului de către Beneficiar.
2	Termene de plata	Beneficiarul va achita facturile in maximum 45 de zile a facturii emise de Furnizor, dupa transmiterea de catre Furnizor si acceptarea de catre Beneficiar a documentelor aferente fiecarei transe de plata, conform punctelor 1.1-1.3 de mai sus.
3	Pentalitati	
3.1	Intarzierea platilor de catre Beneficiar	In cazul depasirii termenelor de plata, Beneficiarul va datora penalitati de 0,01% pe zi de intarziere, procent aplicat la sumele scadente la plata.
3.2	Intarzierea livrarii	In cazul depasirii termenului contractual de livrare si instalare a echipamentului, Furnizorul va datora Beneficiarului penalitati de 0,01% pe zi de intarziere, procenta aplicat la valoarea contractului.
3	Daune interese	
3.1	Depasirea termenului maxim de livrare si instalare	In cazul depasirii termenului de 20.12.2024 pentru livrarea si instalarea, beneficiarul are dreptul sa rezilieze contractul si sa solicite restituirea tuturor sumelor achitate pana la momentul respectiv. Restituirea va avea loc in maxim 10 (zece) in caz contrar beneficiarul se va adresa instantelor comptente de judecata pentru recuperarea prejudiciilor.
3.2	Depasirea termenului de remediere a defectiunilor in perioada de garantie	Termenul maxim de remediere a defectiunilor in perioada de garantie este de 7 (sapte) zile calendaristice de la notificarea transmisa de Beneficiar prin email. In caz contrar, Beneficiarul isi rezerva dreptul de a percepe daune interese de 20 (douazeci) euro/zi de intarziere, echivalent lei la cursul publicat de Banca Nationala a Romaniei in fiecare zi de intarziere

FORMULARE

Formularul nr. 1

OFERTANTUL

.....

(denumirea/numele)

DECLARAȚIE

privind neîncadrarea în situațiile prevăzute la art. 14-15 din Ordonanța de Urgență a Guvernului nr. 66/2011 privind prevenirea, constatarea și sancționarea neregulilor apărute în obținerea și utilizarea fondurilor europene și/sau a fondurilor publice naționale aferente acestora, cu modificările și completările ulterioare

Subsemnatul/a în calitate de, referitor la procedura competitivă pentru atribuirea contractului de furnizare „Sistem automatizat descărcare auto în Magazia 5” în cadrul proiectului “Cresterea capacitatii de manipulare produse cerealiere în Port Constanta Sud - Dana tehnica PL7”- SMIS 314241, declar pe proprie răspundere, sub sancțiunea falsului în declarații, așa cum este acesta prevăzut la art. 326 din Legea nr. 286/2009 privind Codul penal, cu modificările și completările ulterioare, că nu mă încadrez în ipotezele descrise la art. 14-15 din Ordonanța de Urgență a Guvernului nr. 66/2011 privind prevenirea, constatarea și sancționarea neregulilor apărute în obținerea și utilizarea fondurilor europene și/sau a fondurilor publice naționale aferente acestora, aprobată cu modificări și completări prin Legea nr. 142/2012, cu modificările și completările ulterioare.

Subsemnatul/a declar că voi informa imediat Barter Port Operator S.R.L. dacă vor interveni modificări în prezenta declarație.

De asemenea, declar că informațiile furnizate sunt complete și corecte în fiecare detaliu și înțeleg că Barter Port Operator S.R.L. are dreptul de a solicita, în scopul verificării și confirmării declarației, orice informații suplimentare.

Înțeleg că în cazul în care această declarație nu este conformă cu realitatea sunt pasibil de încălcarea prevederilor legislației penale privind falsul în declarații.

Data completării :/...../.....

.....

(nume și funcție persoanei autorizate)

.....

(semnătură persoanei autorizate)

FORMULAR DE OFERTA

Catre: Barter Port Operator S.R.L.

Ref: Procedura competitiva pentru atribuirea contractului de furnizare „Sistem automatizat descărcare auto în Magazia 5”

I. Noi, (denumirea ofertantului), analizand documentatia pusa la dispozitie de Barter Port Operator S.R.L. pentru achizitia de „Sistem automatizat descărcare auto în Magazia 5”, ne angajam sa furnizam produsul cu caracteristicile si in conditiile detaliate in continuare.

Nr.	Componenta		Caracteristica	Cerinta obligatorie	Caracteristicile produsului oferat
1	Buncar receptie	1.1	Lungime	Min. 10,0 m; Max. 18,0 m	
		1.2	Latime	Min. 3,5 m; Max 4,0 m	
		1.3	Capacitate	Min. 75 m ³ ; Max. 120 m ³	
		1.4	Buncar de receptie din foi de otel galvanizat prevazut	DA	
		1.5	Gratare galvanizate cu suport si console, dimensionate pentru a suporta sarcina vehiculelor	Min. 60 tone	
2	Sistem desprafuire	2.1	Volum aer	Min. 18.000 m ³ /h; Max. 24.000 m ³ /h	
		2.2	Sistem aspiratie montat pe perete, de tip panouri	DA	
		2.3	Sistem complet cu ventilator, amortizor de zgomot, tubulaturi din tabla de otel galvanizat	DA	
		2.4	Panou de comanda si control	DA	
		2.5	Filtre cu curatare pneumatica	DA	
		2.6	Compresor inclus	DA	
3	Transportor cu lant sub buncar	3.1	Capacitate pentru grau vrac uscat cu densitate 750 kg / m ³ cu umiditate pana la 14%, cu un unghi de transport $\alpha = 0^\circ$	Min. 400 tone / h	
		3.2	Viteza lanțului	Min. 0,5 m/s; Max. 0,65 m/s	
		3.3	Construcție zincată din material de înaltă calitate S 350 cu protecție Z 450 sau echivalent	DA	
		3.4	Lant fabricat conform standardului DIN 8165 sau echivalent.	DA	

Nr.	Componenta		Caracteristica	Cerinta obligatorie	Caracteristicile produsului oferat
		3.5	Fabricat pentru instalarea în zona ATEX EX II 3 / -D T195C în conformitate cu DIRECTIVA EUROPEANĂ 2014/34 / UE	DA	
		3.6	Interiorul transportorului cu lanț realizat pentru zona ATEX 21, exterioară fără zonă ATEX	DA	
		3.7	Stație de acționare care include: motor cu reductor electric clasa IE 3 cu protecție IP 55, control debit și pinion de antrenare cu langare (rulmenți).	DA	
		3.8	Stație de tensionare, incluzând pinion drept pentru tensionarea lanțului, prevăzut cu lagăre (rulmenți)	DA	
		3.9	Senzor de control rotativ cu capac de protecție	DA	
		3.10	Ușa de siguranță(supra-plin)	DA	
		3.11	Partea de jos a transportorului (podea) captusită cu polietilena PEHD 1000 de înaltă densitate, cu grosimea de 10 mm sau similar	DA	
4	Transportor cu lanț transversal (Element de legatură între transportor preluare din buncar și elevator)	<p>Nota 1: Repertul 4 este optional. În cazul în care soluția propusă de ofertant prevede legătura directă între transportorul preluare din buncar (reper 3) și elevatorul cu cupe (reper 5), nu va fi necesară includerea în sistem a transportorului cu lanț transversal.</p> <p>În cazul în care sistemul propus necesită acest transportor transversal, acesta va îndeplini următoarele cerințe:</p>			
		4.1	Capacitate pentru grașă uscată cu densitate 750 kg / m ³ cu umiditate până la 14%	Min. 400 tone / h	
		4.2	Lungime	Se va specifica de către Ofertant	
		4.3	Toate caracteristicile „Transportorului cu lanț sub buncar” (3.2-3.13)	DA	
5	Elevator cu cupe	5.1	Capacitate pentru grașă uscată cu densitate 750 kg / m ³	Min. 400 tone/h	
		5.2	Înălțime	Min. 22,0 m; Max. 25,0 m	
		5.3	Construcție industrială robustă, din materiale de înaltă calitate S 350 sau echivalent	DA	
		5.4	Banda (curea) de înaltă calitate, antistatică, rezistentă la uleiuri și abraziuni, cu alunecare redusă. Conectarea benzii se va executa cu sistemul de prindere maxi-grip sau similar	DA	
		5.5	Cupele din oțel presat (ambutisat), robuste	DA	

Nr.	Componenta		Caracteristica	Cerinta obligatorie	Caracteristicile produsului oferat
		5.6	Senzori de aliniere a benzii, senzori de control al rotației și cu senzor de preaplin	DA	
		5.7	Statie de actionare cu motor reductor electric	DA	
		5.8	Statie de tensionare	DA	
		5.9	Rulment unisens (antiretur)	DA	
		5.10	Fereastra de protectie la explozie	DA	
		5.11	Dotare cu magnet	DA	
		5.12	Interiorul elevatorului este realizat pentru zona ATEX 21, exterioară fără zonă Atex	DA	
6	Transportor incarcare magazie	<p>Nota 2: Pentru reperul 6 (transportor incarcare magazie), Ofertantii pot propune un Transportor cu banda si carucior mobil cu descarcare prin doua vane (Optiunea 1) sau un Transportor cu banda fix impreuna și transportor cu banda reversibil si culisant (Optiunea 2). Niciuna dintre optiuni nu se considera inferioare celeilalte atat timp cat optiunea propusa indeplineste cerintele specifice de mai jos.</p>			
		6.1	Opțiunea 1: Transportor cu banda si carucior mobil cu descarcare prin doua vane		
		6.1.1	Capacitate pentru grau vrac uscat cu densitate 750 kg / m3 cu umiditate pana la 14%	Min. 400 tone / h	
		6.1.2	Viteza benzii	2,6- 2,8 m/sec.	
		6.1.3	Latime centura	800 mm	
		6.1.4	Construcție zincată din material de înaltă calitate S 350 cu protecție Z 450 sau echivalent	DA	
		6.1.5	Corp si capace transportor galvanizate	DA	
		6.1.6	Motor reductor montat pe arbore prin cuplaj	DA	
		6.1.7	Comutatoare de dezaliniere	4 buc.	
		6.1.8	Statie de tensionare	DA	
		6.1.9	Senzori de temperatură pe rulmenți	DA	
		6.1.10	Curea rezistentă la ulei și grăsime	DA	
		6.1.11	Picioare suport pentru transportor	DA	
		6.1.12	Electromotoare și rulmenți pentru zona ATEX 21	DA	
		6.1.13	Carucior de descărcare acționat electric.	DA	
		6.2	<p>Opțiunea 2: Transportor cu banda fix impreuna cu transportor cu banda reversibil si culisant, respectiv:</p> <ul style="list-style-type: none"> Banda transportoare fixa, lungime aproximativa egală cu jumătate din lungimea magaziei ~45m; Banda transportoare reversibila si culisantă, lungime aproximativ egala cu jumătate din lungimea magaziei ~45m; banda culisează pe toata lungimea magaziei si poate descărca la ambele capete, asigurând o distribuție uniforma in magazie a produselor. 		

Nr.	Componenta		Caracteristica	Cerinta obligatorie	Caracteristicile produsului oferat
		6.2.1	Capacitate pentru grau vrac uscat cu densitate 750 kg / m3 cu umiditate pana la 14%	Min. 400 tone / h	
		6.2.2	Viteza benzilor	2,6-2,9m/s	
		6.2.3	Construcție zincată din material de înaltă calitate S 350 cu protecție Z 450 sau echivalent	DA	
		6.2.4	Corp si capace transportor galvanizate	DA	
		6.2.5	Sistem de culisare pentru banda mobila reversibila inclus	DA	
		6.2.6	Statie de actionare cu motor cu reductor electric	DA	
		6.2.7	Statii de tensionare la ambele benzi	DA	
		6.2.8	Senzori de aliniere banda	DA	
7	Deviator	7.1	Capacitate pentru grau vrac uscat cu densitate 750 kg / m3 cu umiditate pana la 14%	Min. 400 tone / h	
		7.2	Acționare cu motor electric cu protecție IP 55.	DA	
		7.3	Senzori inductivi (6 x 24 V cc) pentru afișarea pozițiilor clapetului	DA	
8	Tubulaturi gravitaționale	8.1	Capacitate pentru grau vrac uscat cu densitate 750 kg / m3 cu umiditate pana la 14%	Min. 400 tone / h	
		8.2	Coturi	30° -45°	
		8.3	Frâne de curgere(retardere)	DA	
9	Structuri metalice	<p>Nota 3: Structurile metalice inlud toate elementele necesare pentru instalarea și punerea în funcțiune a sistemului automatizat de descărcare. După semnarea contractului, furnizorul va prezenta proiectul detaliat al întregului sistem, incluzând dimensiunea elementelor de susținere și detaliile de montaj.</p> <p>Furnizorul va fi responsabil pentru livrarea si instalarea structurilor metalice, cu respectarea cerintelor de rezistenta si stabilitate pentru intregul ansamblu propus.</p> <p>La intocmirea ofertei, oferantii vor lua in considerare o cantitate estimata de 20 tone structuri metalice.</p> <p>Structurile metalice vor include următoarele componente, fără a se limita la acestea (în funcție de conceputul prezentat de furnizor):</p>			
		9.1	Structurile metalice aferente elevatorului cu cupe si statiei de tensionare,	DA	
		9.2	Structura metalica pentru sustinerea transportorului	DA	
		9.3	Balustrade	DA	
		9.4	Platforma mentenanta	DA	
		9.5	Pasarele de mentenanta pe o singura parte a transportorului	DA	
		9.6	Copertina buncar receptie	DA	
10	Instalatii, aparate si	<p>Nota 3: Instalatiile, aparate si accesoriile electrice inlud toate componentele, piesele, elemenele necesare pentru functionarea sistemului automatizat de descărcare la</p>			

Nr.	Componenta		Caracteristica	Cerinta obligatorie	Caracteristicile produsului oferat
	accesorii electrice		performantele solicitate pentru componentele princiapale, conform punctelor 3.1, 4.1, 5.1 6.1.1/6.2.1 de mai sus. După semnarea contractului, furnizorul va prezenta proiectul detaliat al întregului sistem, incluzând detaliile de montaj pentru toate instalatiile, echipamentele si accesoriile electrice, cu respectarea cerintelor minime de mai jos. Furnizorul va fi responsabil pentru asigurarea, livrarea, montajul si testarea tuturor instalatiilor, aparatelor si accesoriilor electrice astfel incat sa asigure functionarea fiecarei parti si a ansamblului la parametrii solicitati prin prezentele Specificatii Tehnice.		
		10.1	Instalatia de forta: calcul putere instalata, calcul sectiune si lungimi cabluri, jurnal de cabluri forta si comanda	DA	
		10.2	Dulap electric si de automatizare, dimensionare aparataj (sigurante, contactori, relee, convertizor,etc), jurnal aparataj	DA	
		10.3	Scheme electrice de montaj:trasee cabluri, schema electrica instalatia de forta si comanda	DA	
		10.4	Furnitura electrica si de automatizare: tablou electric automatizat, programabil.	DA	
11	Instalatii, dispozitive si accesorii mecanice		Nota 4: Instalatiile, dispozitivele si accesoriile mecanice includ toate componentele, piesele, elementele necesare pentru functionarea sistemului automatizat de descărcare la performantele solicitate pentru componentele princiapale, conform punctelor 3.1, 4.1, 5.1 6.1.1/6.2.1 de mai sus. După semnarea contractului, furnizorul va prezenta proiectul detaliat al întregului sistem, incluzând detaliile de montaj pentru toate instalatiile, dispozitivele si accesoriile mecanice, cu respectarea cerintelor minime de mai jos. Furnizorul va fi responsabil pentru asigurarea, livrarea, montajul si testarea tuturor instalatiilor, dispozitivelor si accesoriilor mecanice astfel incat sa asigure functionarea fiecarei parti si a ansamblului la parametrii solicitati prin prezentele Specificatii Tehnice.		
		11.1	Proiect tehnologic complet pentru sistem descarcare auto in magazie inclusiv proiect de aspiratie si desprafuire, diagrame de flux.	DA	
12	Termene	12.1	Proiectare	Max. 30 zile	
		12.2	Producție și livrare	Max. 100 zile	
		12.3	Instalare și punere în funcțiune	Max. 50 zile	
13	Prețul oferat	13	Lei, fără TVA, incluzând toate componentele de mai sus, proiectarea, producția, livrarea, instalarea și punerea în funcțiune	Max. 3.383.770,82 lei, fara TVA	

II. Declaram ca echipamentul oferat este/ va fi nou si nefolosit la momentul livrarii.

III. Pretul oferat include si cheltueile aferente livrarii utilajului, instruirii personalului beneficiarului si punerea in functiune.

IV. Declaram ca am analizat prevederile Caietului de Sarcini si Conditile Finantare si ca suntem de acord cu acestea, atasandu-le sub semnatura noastra drept dovada a acordului.

V. Prezenta oferta este valabila pentru o perioada de 60 (saizeci) de zile, respectiv pana la data de

Data completării :/...../.....

.....

(nume și funcție persoanei autorizate)

.....

(semnătură persoanei autorizate)

ANEXA 1 - SCHIȚE

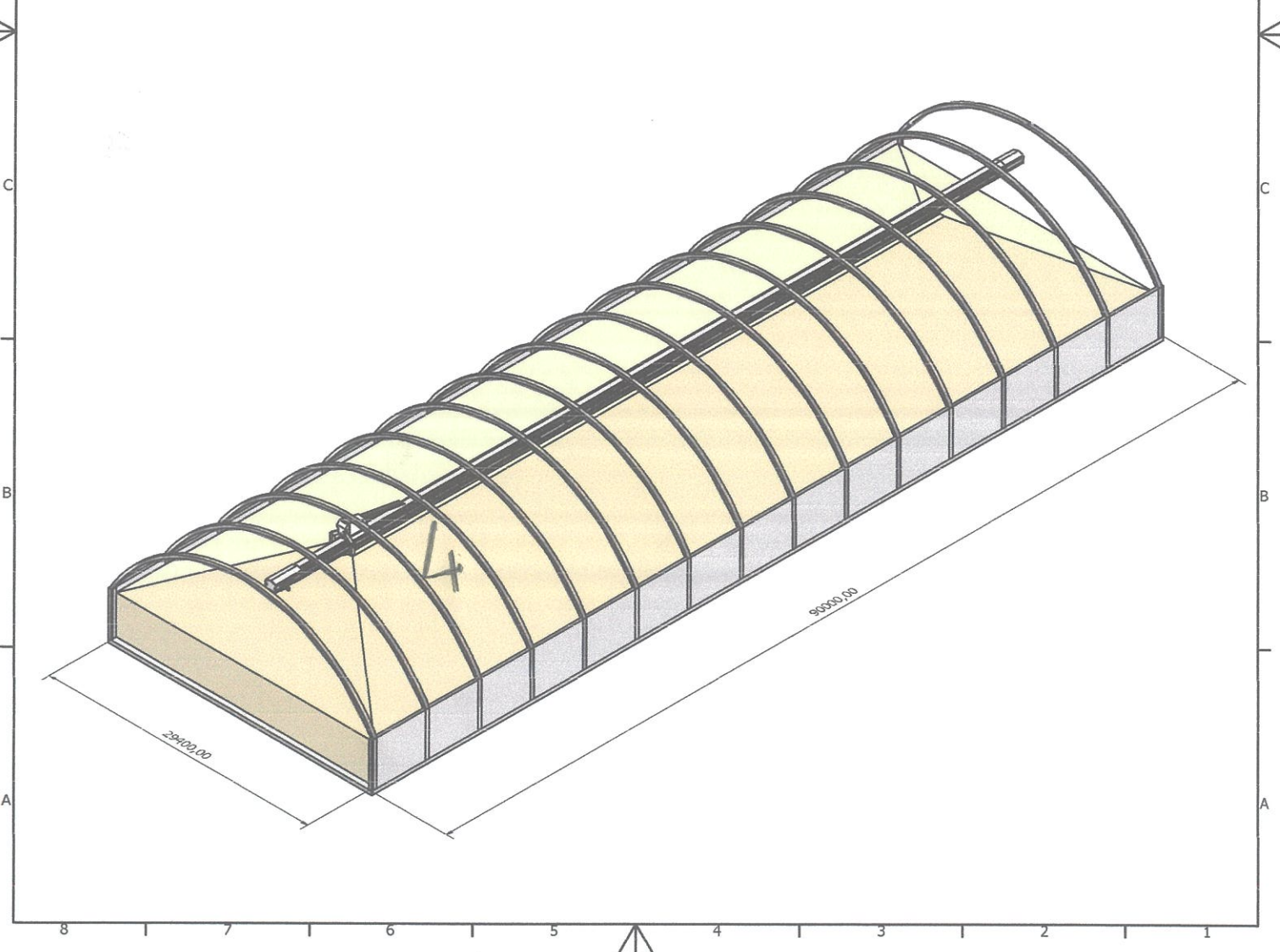
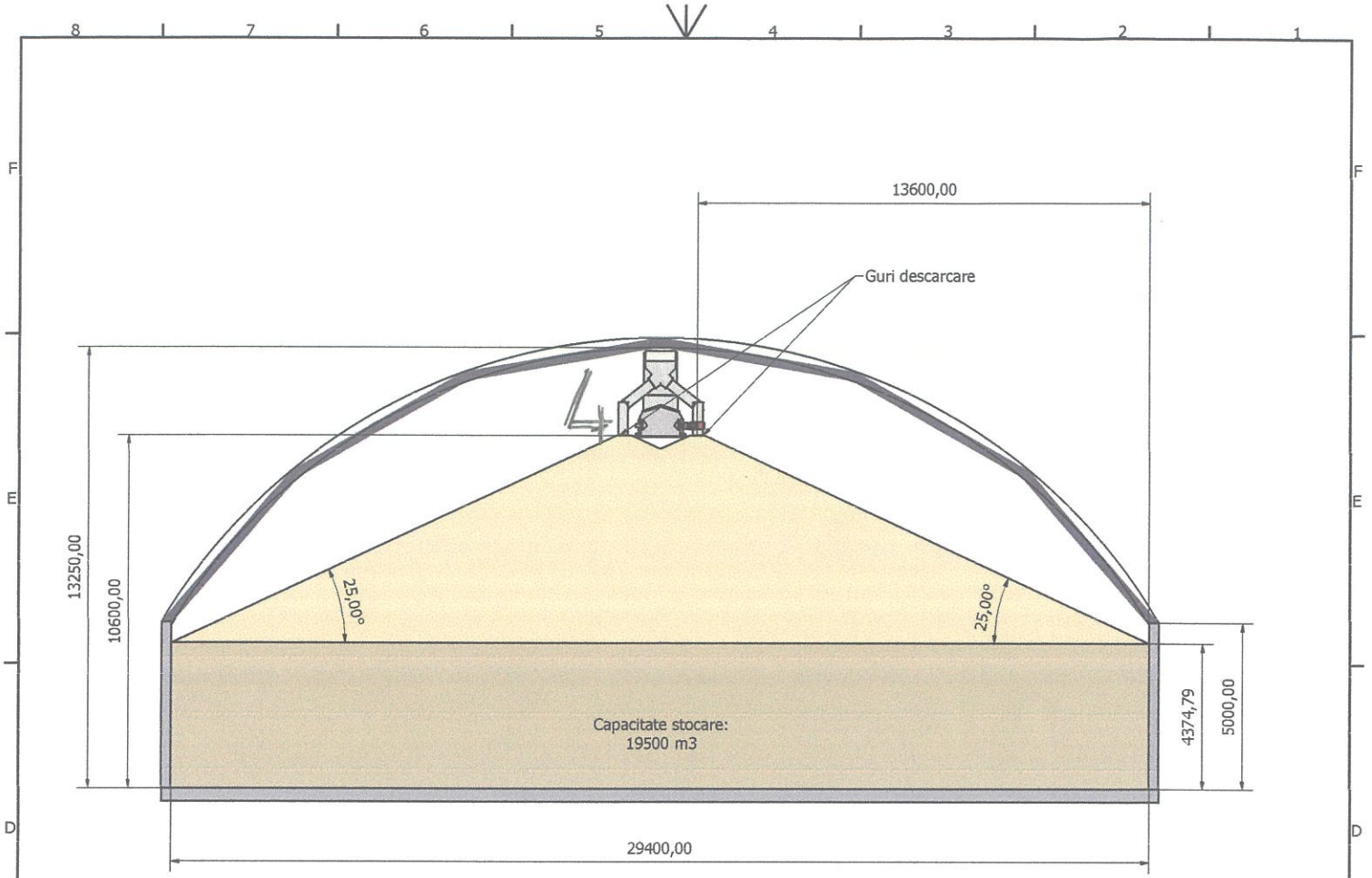

SCHEMA TEHNOLOGICA SI
 ECHIPAMENTE PENTRU SISTEM
 AUTOMATIZAT DESCARCARE AUTO

BARTER
 PORT OPERATOR

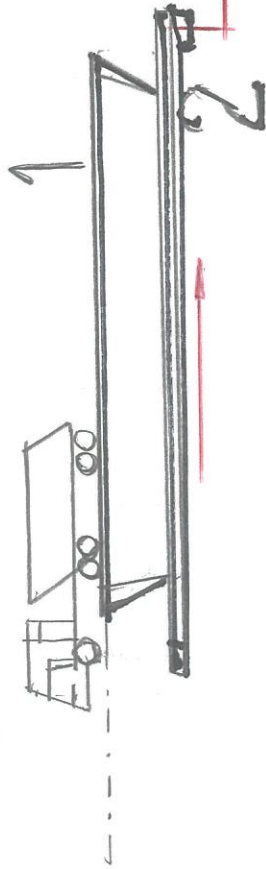

3

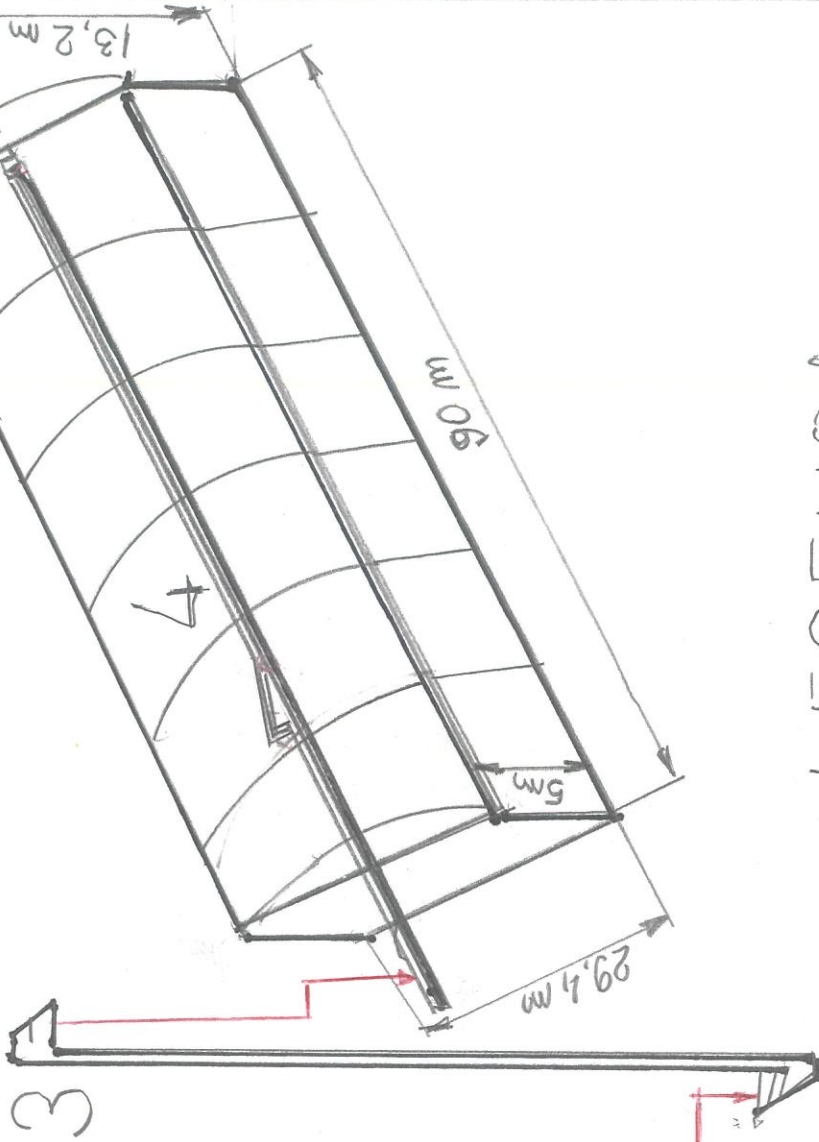

LEGENDA

1	BUNCAR RECEPTIE
2	TRANSPORTOR CU LANT SUB BUNCAR
3	ELEVATOR CU CUPE
4	TRANSPORTOR CU BANDA SI CARUCIOR MOBIL CU 2 VANE

Intocmit

ing. Eugen Paraschiv

S.C. BARTER PORT OPERATOR SRL



[Handwritten signature]

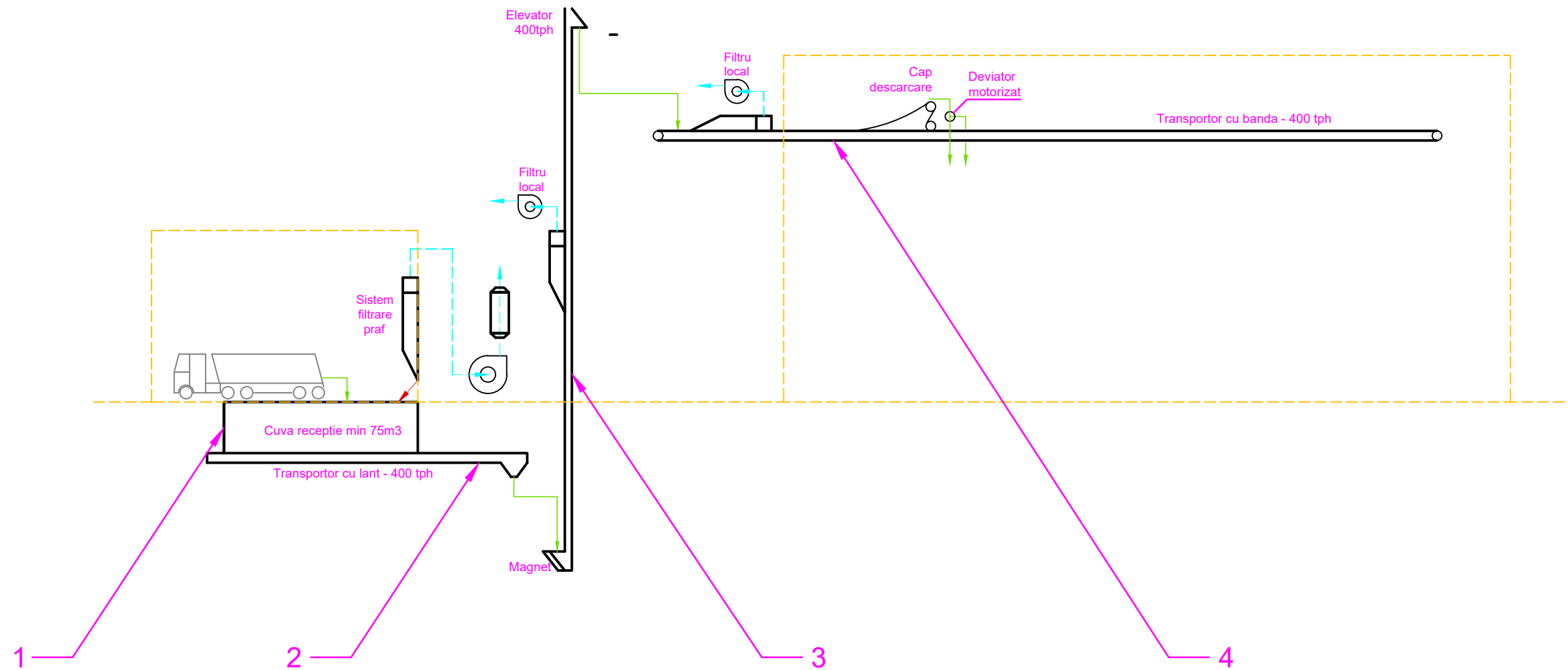

LEGENDA:	
1	Cuva receptie
2	Transportor cu lant
3	Elevator cu cupe
4	Transportor cu banda si cap descarcare

DESCRIERE/ Dotari	Buc	Utilizare
Senzor rotire	3	Transp cu lant, Elevator, Transp cu banda
Senzor nealinie banda	4	Elevator, Transp cu banda
Senzor suprasarcina	1	Transp cu lant
Senzor temperatura lagar	8	Elevator, Transp cu banda
Intrerupator siguranta cu fir	1	Transp cu banda
Limitator cursa	2	Transp cu banda (cap descarcare)
Senzor pozitie	2	Transp cu banda (deviator motorizat)